

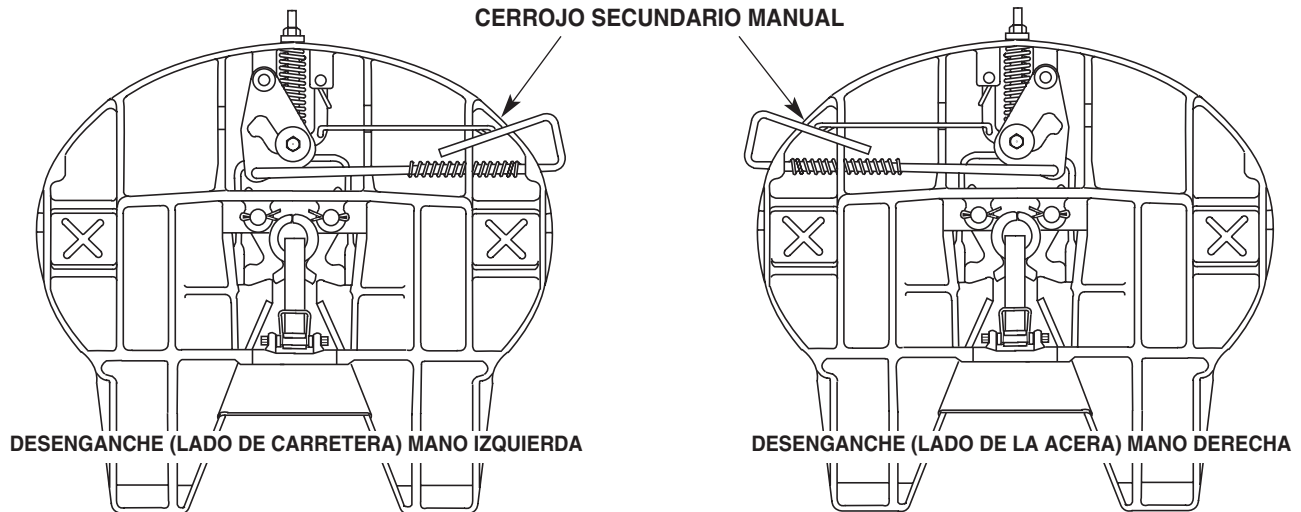

PROCEDIMIENTOS DE RECONSTRUCCION DE LAS CHAPAS SUPERIORES DE QUINTAS RUEDAS SERIE XA-3501



NUMEROS DEL EQUIPO DE RECONSTRUCCION

- | | |
|--|--|
| RK-63501 (ESTANDAR) | RK-63500 (ESTANDAR) |
| RK-63506 (Modelos con cerrojo secundario manual) | RK-63505 (Modelos con cerrojo secundario manual) |
| RK-63509 (Bujes de clavijas de cierre) | RK-63508 (Bujes de clavijas de cierre) |
| RK-63511 (Bujes de clavijas de cierre y cerrojo secundario manual) | RK-63510 (Bujes de clavijas de cierre y cerrojo secundario manual) |

DETECCION DE FALLAS

DIFICULTAD EN ENGANCHAR LA QUINTA RUEDA AL REMOLQUE:

MARCAR	CAUSA POSIBLE	REMEDIO
<input type="checkbox"/>	Es posible que el remolque esté demasiado alto; no entra bien la clavija maestra.	Baje el tren de soporte hasta que la quinta rueda haga contacto con la chapa pivotal.
<input type="checkbox"/>	Cerrados los cerrojos.	Tire del mango de desenganche y abra apalancando.
<input type="checkbox"/>	Orín o suciedad acumulada obstruyen el cierre.	Rocíe lubricante ligero o diesel en todas las piezas móviles incluyendo el mango de desenganche, y opere varias veces.
<input type="checkbox"/>	El mango de desenganche doblado o la clavija maestra o la chapa pivotal dañada, pueden obstruir el movimiento del cerrojo.	Revise y cambie si fuera necesario.
<input type="checkbox"/>	Cerrojos dañados.	Inspeccione y cambie si fuera necesario, siguiendo los procedimientos de este manual.
<input type="checkbox"/>	La quinta rueda puede necesitar reconstrucción.	Siga los procedimientos de este manual utilizando las herramientas de reconstrucción apropiadas.

DIFICULTAD EN DESENGANCHAR LA QUINTA RUEDA DEL REMOLQUE:

MARCAR	CAUSA POSIBLE	REMEDIO
<input type="checkbox"/>	El cerrojo secundario no está desenganchado.	Si el secundario es manual: Tirar del mango de desenganche y abrir descansando contra la placa superior. Si el secundario es automático: Inspeccionar las partes por si falta alguna o si están rotas, y reparar o reemplazar.
<input type="checkbox"/>	Presión del tractor contra los cerrojos.	Retroceder el tractor hasta el remolque para aliviar la presión. Enclavar los frenos del tractor. Tirar del mango de desenganche.
<input type="checkbox"/>	Orín o suciedad en el mecanismo de cierre.	Engrasar con un lubricante ligero o diesel todas las partes móviles, incluyendo el mango de desenganche y operar varias veces.
<input type="checkbox"/>	Doblada la clavija maestra o dañada la chapa pivotal.	Revisar la clavija maestra con un Manómetro de Clavija Holland TF-0110 y la chapa pivotal con un borde recto de 48". Reparar o reemplazar si fuera necesario.
<input type="checkbox"/>	Demasiado ajustados los cerrojos de la quinta rueda.	Revisar el ajuste de cierre siguiendo los procedimientos de este manual.
<input type="checkbox"/>	No queda fuera el mango de desenganche o deberá sostenerse salido al soltar el remolque.	Reemplazar la leva y el resorte del mango de desenganche. Seguir los procedimientos expuestos en este manual.

PROCEDIMIENTOS DE RECONSTRUCCION

1. Antes de intentar la reconstrucción, inspeccione los puntos expuestos en la sección "Detección de Fallas" (página frontal de este manual). Es posible que no necesite la reconstrucción.
2. Si se requiere la reconstrucción, revise la página frontal de este manual para asegurarse que cuenta con el equipo adecuado para la quinta rueda que desea reconstruir.
3. Antes de proceder, lea cuidadosamente la información general expuesta en la cubierta posterior.
4. Cierre los cerrojos.
5. Desmonte totalmente y limpie la chapa superior.
6. Inspeccione la chapa superior por si está rota, agrietada o con algún agujero suelto en la clavija de cierre. Si la chapa está grietada deberá deshacerse de ella. Si los agujeros de la clavija de cierre son demasiado alargados, la chapa superior podrá devolverse a la fábrica para ser reconstruida.

AVISO: NO INTENTE REPARAR NI RECONSTRUIR LA CHAPA SUPERIOR SI ESTA AGRIETADA O TORCIDA, O SI LAS CLAVIJAS DE CIERRE (Item 2) NO SE AJUSTAN BIEN, DADO QUE LA CHAPA SUPERIOR PUEDE FALLAR Y LOS CERROJOS FUNCIONAR INDEBIDAMENTE. DEBIDAMENTE.

NOTA: Al hacer la reconstrucción, use sólo Herramientas de Reconstrucción de Holland y cambie todos los pasadores de rodillo, pasadores de chaveta, resortes, pernos, tuercas y arandelas.

INSTALACION DE LOS CERROJOS:

1. Antes de instalar las bocas de los cerrojos (Item 1), lubrique los agujeros del cerrojo (A) con Never-Seez. NO ADMITA SUBSTITUCIONES.
2. Coloque las bocas de los cerrojos en la chapa superior con el ánima de 27/8" dirigida hacia la cara de la chapa superior (V. Figura 1).
3. Oriente los agujeros en los pasadores de cierre (Item 2) como se muestra en la Figura 2 (para la inserción de pasadores de chaveta o de rodillo) y pase los pasadores de cierre a través de la chapa superior y agujeros del pasador (A) en las bocas de cerrojo hasta que las cabezas de los pasadores queden a ras con la chapa superior.
4. Sujete los pasadores de cerrojo con los pasadores de chaveta (Item 3).
5. Si la chapa superior está equipada con bujes de pasadores de cierre (Items 30 y 31), deberán usarse pasadores de rodillo (Item 32) en vez de pasadores de chaveta. (V. Figura 2)



FIGURA 1



FIGURA 2

6. Compruebe si las bocas de cerrojo se mueven libremente.
7. Instale un tapón de 2" (Parte N° TF-0237, disponible en su distribuidor de Holland) en las bocas de cerrojo (V. Figura 3).

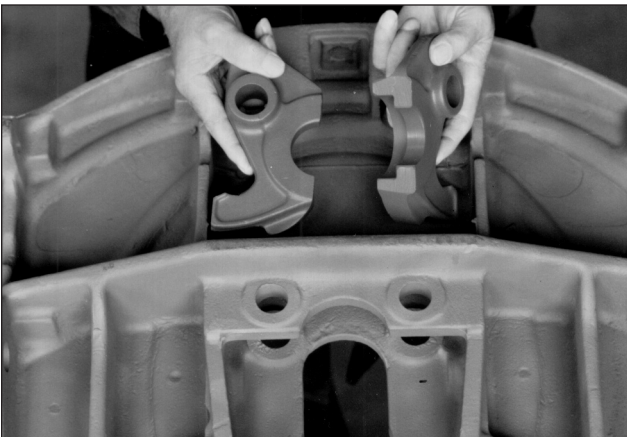
AVISO: UTILICE LA PARTE N° TF-0237 DE HOLLAND O UN TAPON DE PRECISION QUE SEA 2,000" ± 0,005" PARA AJUSTAR DEBIDAMENTE EL MECANISMO DE CIERRE.

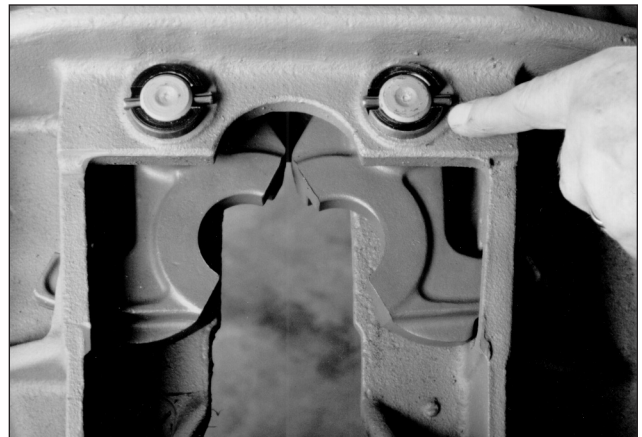

FIGURA 3

INSTALACION DE LA HORQUILLA:

NOTA: Es esta la operación más crítica en el proceso de reconstrucción. Se requiere un ajuste perfecto para una duración máxima.

1. Golpee la horquilla con un mazo para doblar ligeramente las puntas hacia afuera. (Figura 4)
2. Con el tapón de 2" (TF-0237) insertado en los cerrojos, meta la horquilla en la chapa superior con el agujero hacia arriba, golpeando ligeramente para que se asiente.
3. Inspeccione las puntas de la horquilla. Deberán estar a ras con los extremos de los cerrojos o no deberán extenderse más de 1/32" de las puntas de los cerrojos (V. Figura 5). **Si las puntas de la horquilla quedan cortas** (V. Figura 6) será necesario esmerilar las superficies externas de la horquilla hasta que se asiente con precisión en su lugar. Utilice lijadora de correa o esmeriladora de disco para esta operación (V. Figura 7).

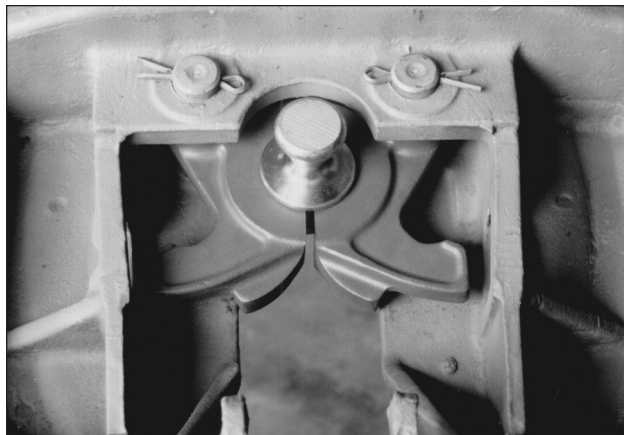
AVISO: NUNCA ESMERILE LA PARTE INTERIOR DE LA HORQUILLA O DE LOS CERROJOS.

Si sobresalen las puntas de la horquilla, es necesario levantar las superficies exteriores de la horquilla usando una varilla de soldadura E70XX de poco oxígeno (Figura 8). Después de soldar, esmerile los rebordes para que queden lisos. NOTA: Después de soldar o esmerilar sumerja las puntas de la horquilla en agua para que se templen.

4. Después de soldar y esmerilar verifique que todas las superficies hacen buen contacto con la costilla de la chapa superior. El contacto debe hacerse en las puntas y a lo largo de la horquilla (Figura 9).



FIGURA 4



FIGURA 5



FIGURA 6



FIGURA 7

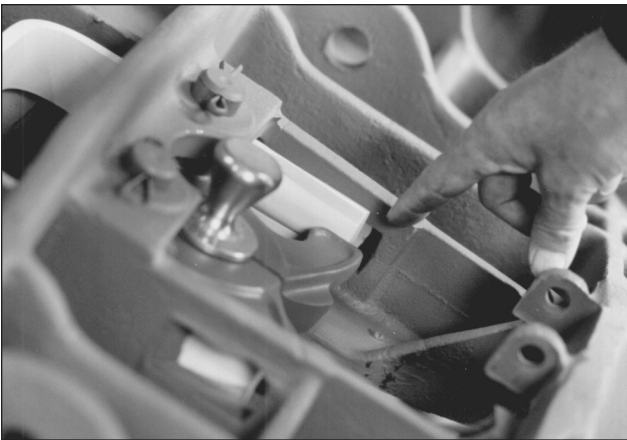

FIGURA 8



FIGURA 9

- Continúe soldando, esmerilando y el proceso de ajuste hasta que la horquilla haga pleno contacto y sus puntas queden a ras de los cerrojos.
- Lubrique las superficies interiores y exteriores de la horquilla, después inserte en la chapa superior con el agujero roscado hacia arriba.
- Instale el resorte (*Item 5*) entre la horquilla y la chapa superior. Inserte el vástago de la horquilla (*Item 6*) a través de la chapa superior, del resorte y en la horquilla. Verifique que el receso preperforado en el vástago de la horquilla se alinea con el agujero roscado de la horquilla.
- Finalmente, en este orden, instale el herrete de ajuste del cerrojo, la arandela de caucho, una arandela de acero de 13/16" diámetro interno y la contratuerca de 3/4".

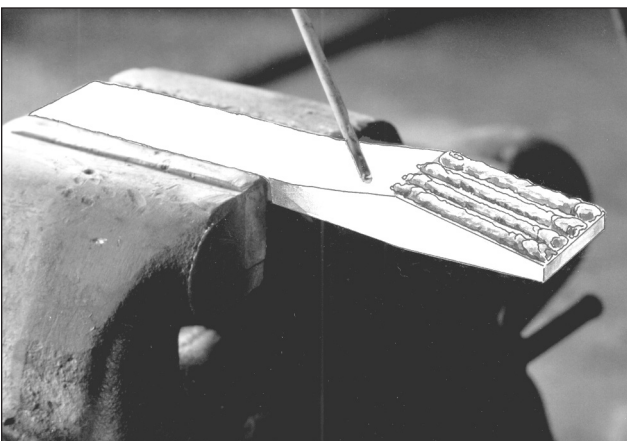
INSTALACION DEL MECANISMO DE DESENGANCHE:

DESENGANCHE DEL LADO DERECHO (LADO DE LA ACERA)

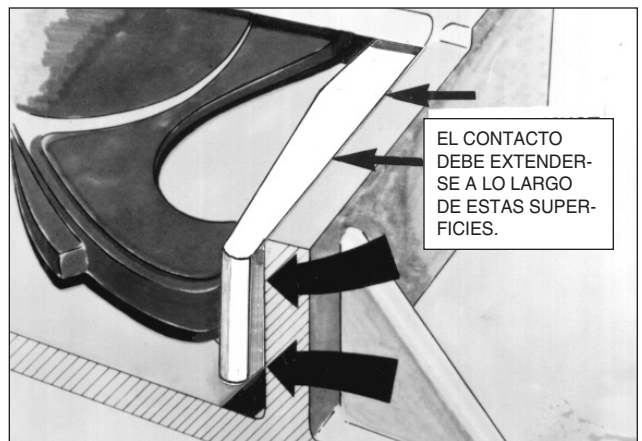
- Instale una arandela de 9/16" de D.I. (*Item 11*) en el mango de desenganche, como se muestra en el dibujo de las piezas.
- Pase el extremo abierto del mando de desenganche por el agujero de guía (B) hacia afuera de la placa superior.
- Inspeccione la chapa de la leva (*Item 13*) por si tiene rebabas o bordes ásperos en el perfil de la leva. Extraer si fuera necesario.
- Engrase el perfil de leva y los agujeros pivotaes con un lubricante ligero.
- Inserte la punta en "S" del mango de desenganche en el agujero pequeño de aleta.
- Asiente la leva sobre la chapa superior (Figura 10) de forma que el perfil de la leva quede sobre el agujero de la horquilla y el agujero grande sobre la aleta en la chapa superior, lado opuesto del mango de desenganche.
- Inserte una arandela plana de 9/16" D.I. entre el tapón de la chapa superior y la leva con los bordes redondeados mirando hacia la leva (Figura 10).



FIGURA 10

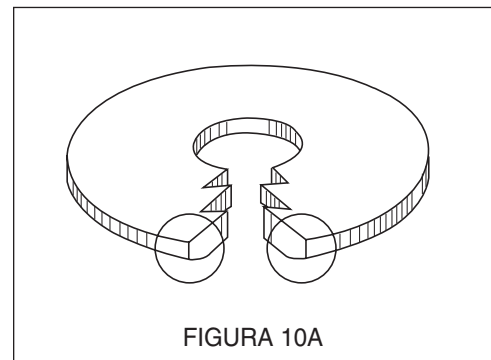

Importante: Al ensamblar las arandelas en la leva, asegúrese que los bordes redondeados miren siempre hacia la leva (Figura 10a).

- Después, instale el rodillo de 1/2" D.I. (*Item 14*) en el agujero grande de la leva.
- Instale otra arandela plana de 9/16" sobre la leva. Asegúrese que el borde redondeado de la arandela mire hacia la leva.
- Instale el perno de 1/2" de diámetro a través de las arandelas, rodillo y tapón de la chapa superior.
- Asegure el perno con una contratuerca de 1/2". Apriete bien. Después, verifique que la leva se mueve libremente.

DESENGANCHE DEL LADO IZQUIERDO (LADO DE LA CARRETERA):

Complete los procedimientos 1-11 de arriba, excepto:

- Pase la punta abierta del lado de desenganche por el agujero guía (C) hacia la parte exterior de la placa superior.
- La placa de la leva deberá voltearse y el agujero grande deberá asentarse sobre la aleta de la parte superior.

PREPARACION DE LA HORQUILLA PARA QUE FUNCIONE:

- Coloque la arandela plana de 5/8" de D.I. (*Item 17*) entre a horquilla y la leva. Asegúrese que el borde redondeado mire a la leva.
- Inserte el rodillo de 5/8" (*Item 18*) en la abertura de la leva.
- Instale la segunda arandela plana de 5/8" (*Item 17*) sobre la leva.
- Pase el perno de 5/8" (*Item 19*) por el ensamble. Asegúrese que el perno pase por la horquilla y en el receso del vástago de la horquilla.
- Apriete bien, pero asegúrese que la arandela superior (*Item 17*) gira libremente.
- Después de terminar los procedimientos indicados, gire la tuerca del vástago de la horquilla hacia la derecha hasta que justamente pueda mover la arandela de caucho (*Item 8*) en el vástago de la horquilla. De esta forma queda bien ajustado el mecanismo de cierre.
- Tire del mango de desenganche y saque el tapón (Parte Holland N°. TF-0237).

ENSAMBLAJE DE CERROJO SECUNDARIO:

VERSION AUTOMATICA:

1. Inserte el pasador de rodillo en el agujero de la aleta de la chapa superior del lado opuesto del perno de anclaje de la leva.
2. Ensamble el cerrojo secundario en el resorte de torsión (*Item 21*) y colóquelo en su posición. Asegúrese que el extremo abierto del resorte mire hacia las costillas de la aleta (V. Figura 11).



FIGURA 11

3. Con las partes en su posición, accione el pasador de rodillo hasta que quede parejo con la aleta.
4. Finalmente, inspeccione el cerrojo secundario, la tensión del resorte y el libre movimiento.

VERSION MANUAL:

1. Pase el extremo del mango secundario manual (*Item 28*) por el agujero (D) del lado de la acera o por el agujero (E) de lado de la carretera.
2. Sujete el mango al cerrojo secundario (*Item 29*) insertando el extremo "S" del mango en el agujero (F).
3. Siga los pasos 1 al 4 indicados arriba (Versión Automática).

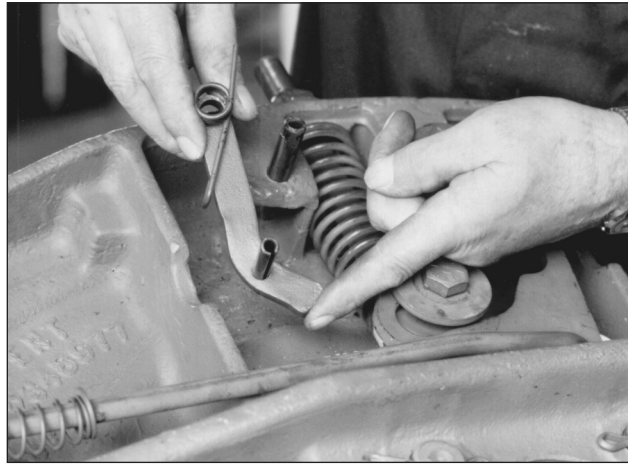
INSTALACION DE LA GUARDA DE CIERRE:

1. Tire del mango de desenganche, saque el cilindro y abra forzando las bocas del cerrojo.
2. Ensamble la guarda de cierre (*Item 23*) y el resorte de torsión (*Item 24*).
3. instale la guarda en su lugar utilizando el eje pivotal y los pasadores de chaveta (V. Figura 12).
4. Revise la guarda del cerrojo, la tensión del resorte y su libre movimiento.
5. Verifique el ajuste. Si está debidamente ajustada, la punta de la guarda deberá quedar pareja con el borde del ánima de 2 pulgadas en la boca de cerrojo (V. Figura 13).



FIGURA 12



FIGURA 13

6. Ajuste la posición de la guarda del cerrojo sosteniendo la punta de la guarda con un pequeña pieza de acero colocada entre los cerrojos y la guarda de cierre, y después golpee ligeramente el centro de la guarda para ajustar (V. Figura 14).

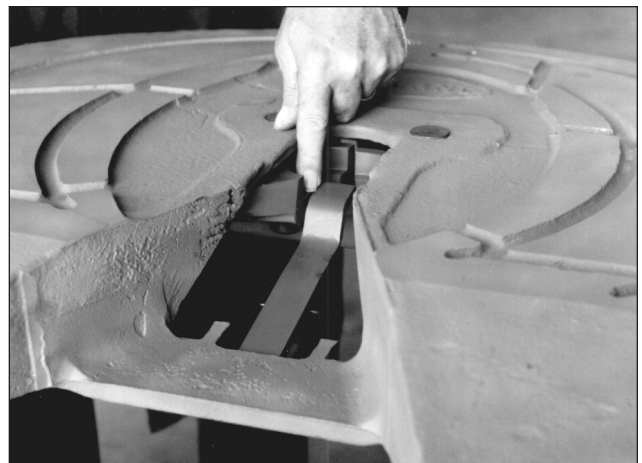

FIGURA 14

VERIFIQUE EL FUNCIONAMIENTO DE LA QUINTA RUEDA:

Como comprobación final de la reconstrucción, cierre los cerrojos usando un Comprobador de Cierre Holland. Compruebe que el mecanismo de cierre funciona debidamente (V. Figura 15).

NOTA: V. Publicación FW 130 de Holland si desea más detalles sobre cómo operar el Comprobador.



FIGURA 15

AVISO: SI LA QUINTA RUEDA NO FUNCIONA DEBIDAMENTE, NO LA UTILICE. DESMONTELA Y VUELVA A REPETIR EL PROCESO DE RECONSTRUCCION O PONGASE EN CONTACTO CON SU REPRESENTANTE LOCAL DE HOLLAND PARA QUE LE ACONSEJE. NO USE NUNCA UNA QUINTA RUEDA QUE NO FUNCIONE DEBIDAMENTE.

AJUSTE DE MANTENIMIENTO PERIODICO:

Para una duración máxima, la quinta rueda deberá inspeccionarse y ajustarse según se necesite cada 30.000 millas, o como parte de inspecciones periódicas programadas. Para realizar esto, siga los pasos siguientes.

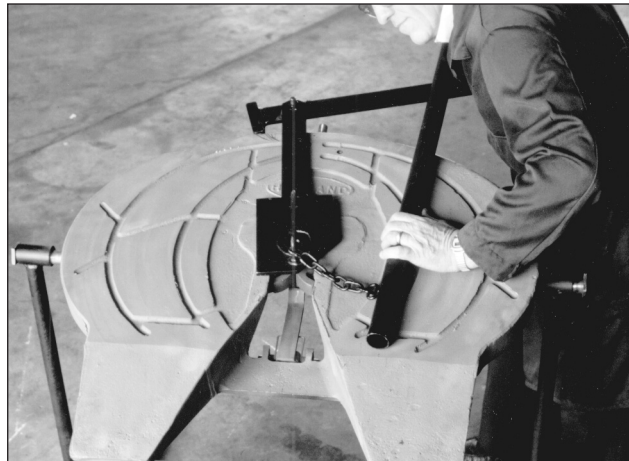
1. Cierre los cerrojos e inserte el tapón (Holland Parte N°. TF-0237) en los cerrojos.
2. Vea si está bien ajustada. El tapón deberá ajustar perfectamente, pero usted deberá poder girarlo aplicando cierta fuerza.
3. Si el tapón queda flojo, apriételo girando la tuerca del vástago *hacia la izquierda*. Es posible que sea necesario que tenga que golpear un poco la punta del vástago de la horquilla para que la tuerca se asiente contra la placa superior.
4. Repita este procedimiento hasta que el tapón se ajuste perfectamente, pero que al mismo tiempo pueda girarse. Los cerrojos quedarán así debidamente ajustados.
5. Verifique el funcionamiento del mecanismo de cierre usando un comprobador de cierre. (V. "Funcionamiento de la Quinta Rueda", descrito más arriba.)

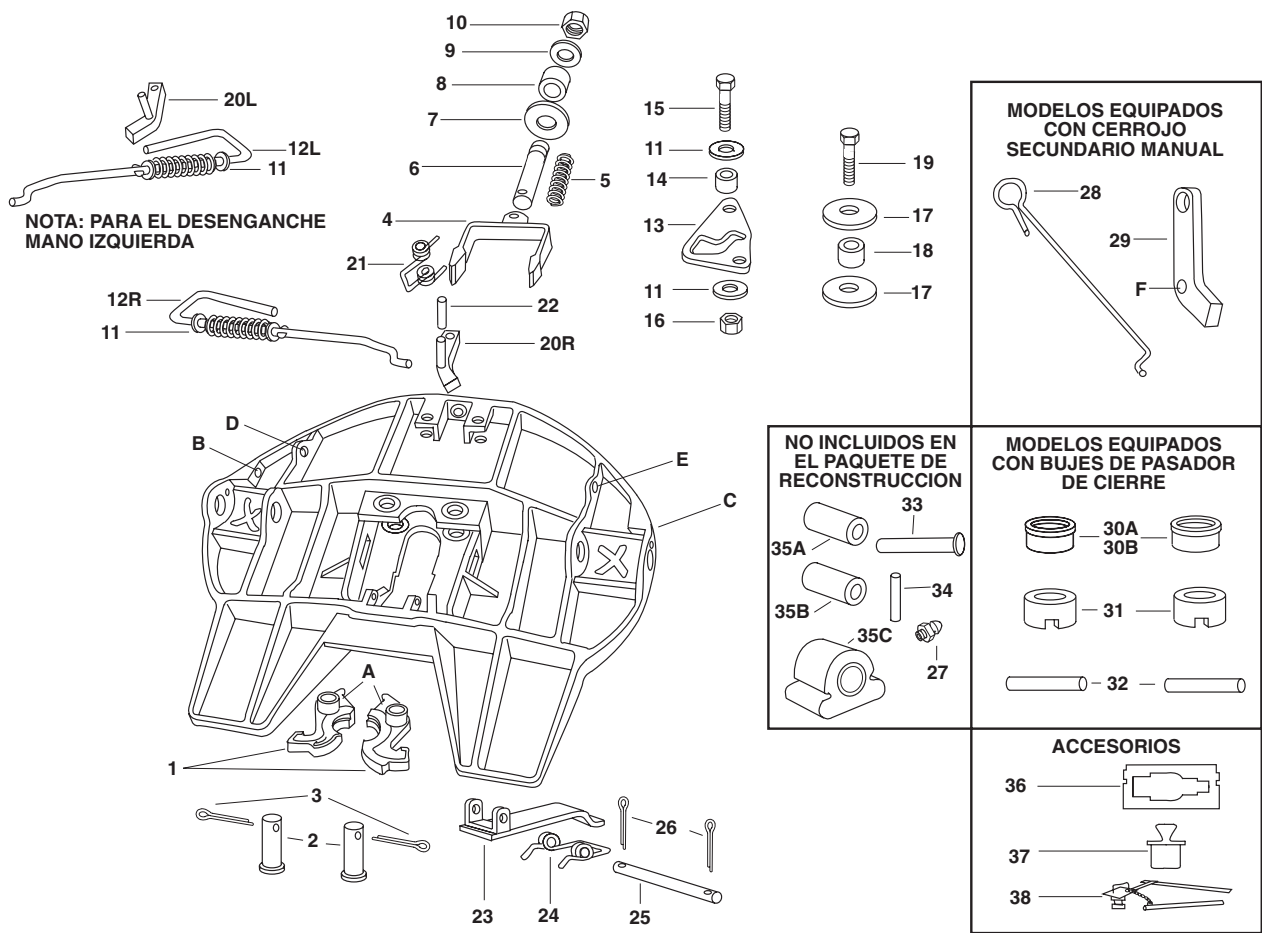

ITEM	PARTE N°.	TOTAL REQ.	NOMBRE DE LA PARTE	ITEM	PARTE N°.	TOTAL REQ.	NOMBRE DE LA PARTE
1	XA-1704	1	Bocas de cerrojo	22	XB-21-S-500-2750	1	Pasador de rodillo
2	XA-1313	2	Pasador de cierre	23	XA-3514	1	Guarda de cerrojo
3	XB-5	2	Padador de chaveta 1/4" x 2"	24	XB-1044	1	Resorte de torsión
4	XA-1703-F	1	Sub-ensamble de horquilla	25	XA-1055	1	Pasador
5	XB-1505	1	Resorte	26	XB-16	2	Pasador de chaveta 1/8" x 1"
6	XA-1706	1	Eje de horquilla	27	XB-H-38	2	Tapón de lubricación
7	XB-02312	1	Herrete de ajuste de cerrojo	*28	XA-3542-M	1	Mango de Cerrojo secundario
8	XB-1127	1	Arandela de caucho	*29	XA-3528	1	Cerrojo secundario manual
9	XB-PW-1316-112	1	Arandela de 1 1/2" D.E. x 13/16" D.I.	**30	XA-01241	2	Buje de pasador de cerrojo
10	XB-HNH-34-F	1	Contratuercas 3/4"-16	**31	XA-01242	2	Buje de pasador de cerrojo
11	XB-T-49	3	Arandela 1 3/4" D.E. x 9/16" D.I.	**32	XB-21-S-250-1875	2	Pasador de rodillo - DEBERA usarse con la Parte N° (2) cuando la quinta rueda está equipada con bujes de pasadores de cerrojo
12L	RK-1707-M	1	Sub-ensamble del mango de desenganche Mano Izquierda (Parte N° 11 deberá instalarse en el mango)	†33	XA-2016	2	Pasador de ménsula
12R	RK-1707-6	1	Sub-ensamble Mango Desenganche Mano Derecha (Parte N° 11 deberá instalarse en el mango)	†34	XB-21-S-375-1750	2	Pasador de rodillo
13	XA-1705	1	Placa de leva	†35A	XB-1604-5	2	Buje de caucho (para quintas ruedas fabricadas antes de mayo 1, 1982)
14	XA-1029	1	Rodillo	†35B	XB-0011-1	2	Buje de caucho (para quintas ruedas fabricadas después de mayo 1, 1982)
15	XB-2083	1	Perno 1/2"-10 x 1 3/4"	†35C	XB-0011-2	2	Bujes de caucho (quintas ruedas fab. después de 6/87)
16	XB-T-69-A	1	Contratuercas 1/2"-20	†36	TF-0110	1	Manómetro de clavija maestra izquierda
17	XB-1030-1	2	Arandela	†37	TF-0237	1	Cilindro de 2"
18	XA-1507	1	Rodillo	†38	TF-TLN-1000	1	Comprobador de Cerrojo de Clavija Maestra
19	XB-CX-58-F-134	1	Perno 5/8"-18 x 1 3/4"				
20L	XA-3542-L	1	Cerrojo secundario, mano				
20R	XA-3542-R	1	Cerrojo secundario, mano derecha				
21	XB-2149	1	Resorte de torsión				

* Partes adicionales incluidas en los Paquetes de Reconstrucción RK-63505, RK-63506, RK-63510 ó RK-63511.

** Partes adicionales incluidas en los Paquetes de Reconstrucción RK-63508, RK-63509, RK-63510 ó RK-63511.

† No se incluyen en el paquete de Reconstrucción.

ACCESORIOS: Comprobador de cerrojo de clavija maestra TF-TLN-1000 2"
 Manómetro de clavija maestra TF-0110
 Cilindro TF-0237 2"

INFORMACION GENERAL:

1. El mantenimiento, ajuste y reconstrucción de la quinta rueda debe hacerla una persona cualificada utilizando las herramientas apropiadas y siguiendo los procedimientos de seguridad. Para más información, vea la sección "Procedimientos de Mantenimiento de Quinta Rueda" Publicación FW-TE-14-C de Holland.
2. No modifique ni agregue nada al producto.
3. Utilice solamente partes genuinas de Holland.
4. Lleve puestas gafas de seguridad durante la instalación, extracción y reconstrucción.
5. No golpee ninguna parte con un martillo de acero.
6. No soldee en este producto sin permiso por escrito de la fábrica.
7. Observe las precauciones normales al levantar.
8. Vea la Publicación FW 130 de Holland si desea detalles e instrucciones sobre el Comprobador de Cerrojo de Clavija Maestra Holland TF-TLN-1000.
9. No se desvíe de estas instrucciones. Todo cambio o desviación anularán las garantías, expresas o implícitas, a no ser que se obtenga autorización por escrito de la fábrica.
10. Vea si todas las partes incluidas en el paquete vienen incluidas en la caja.

AVISO: ESTE EQUIPO NO DEBERA USARSE NI MANTENERSE DESCUIDADAMENTE.

Estos productos están cubiertos por la Garantía de Productos Comerciales de Holland. Holland se reserva el derecho, sin previo aviso, a cambiar las especificaciones y dimensiones según se altere o mejore el diseño.

Copyright © June 2003 • The Holland Group, Inc.

Holland USA, Inc. Facilities:

Denmark, SC Muskegon, MI
Dumas, AR Warrenton, MO
Holland, MI Wylie, TX

Ph: 888-396-6501 Fax: 800-356-3929

Holland International, Inc.

Holland, MI
Phone: 616-396-6501
Fax: 616-396-1511

Holland Hitch of Canada, Ltd.

Woodstock, Ontario • Canada
Phone: 519-537-3494
Fax: 800-565-7753

Holland Equipment, Ltd.

Norwich, Ontario • Canada
Phone: 519-863-3414
Fax: 519-863-2398

Holland Hitch Western, Ltd.

Surrey, British Columbia • Canada
Phone: 604-574-7491
Fax: 604-574-0244