

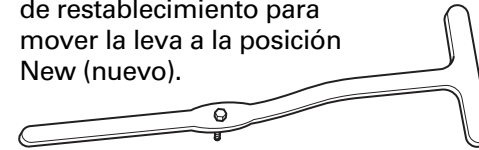

Herramienta para reajustar embrague Eaton Solo® Embrague Solo® de 15" para servicio pesado

Roadranger® Más tiempo en el camino®

Utilice la herramienta durante el procedimiento de restablecimiento para mover la leva a la posición New (nuevo).



Código de parte de la herramienta:
RR1005CL

- 1** Mida la distancia entre el rodamiento de desembrague y el freno del embrague.

Si la medición no se encuentra entre 0.490" y 0.560", reajuste el embrague. Vaya al paso 2.

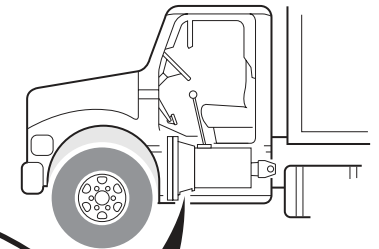

Distancia correcta =
0.490" - 0.560"

Rodamiento de desembrague

Freno de embrague

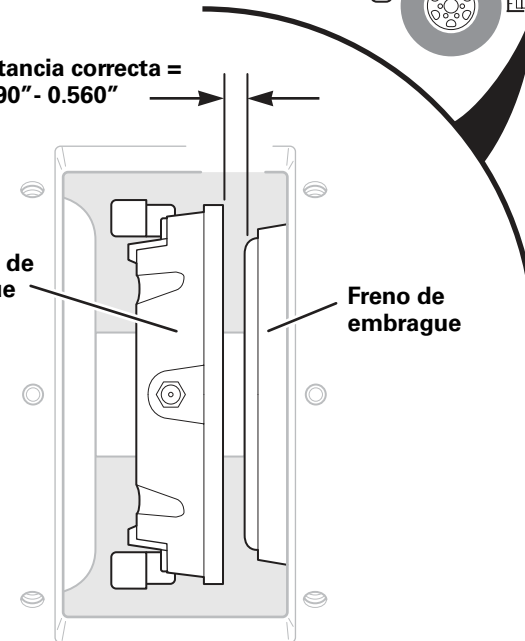

Mediante la presente, EATON Y DANA otorgan a sus clientes, proveedores y distribuidores autorización para copiar, reproducir y/o distribuir libremente este documento en formato impreso. Puede ser copiado en su totalidad sin cambios o modificaciones. ESTA INFORMACIÓN NO ESTÁ DESTINADA A LA VENTA NI REVENTA Y ESTE AVISO DEBE CONSERVARSE EN TODAS LAS COPIAS.



National Institute for
**AUTOMOTIVE
SERVICE
EXCELLENCE**

Roadranger®



Para ayuda con las especificaciones o asistencia de servicio, llame al 1-800-826-HELP (4357) las 24 horas del día, los 7 días de la semana (México: 001-800-826-4357), para más tiempo en el camino. O visite nuestra página web en www.roadranger.com.

Roadranger: Eaton, Dana y otros socios de confianza ofreciendo los mejores productos y servicios de la industria, y asegurando más tiempo en el camino.

Eaton Corporation • Truck Components Operations • P.O. Box 4013
Kalamazoo, MI 49003 • U.S.A. • www.roadranger.com

©2011 Eaton Corporation
Todos los derechos reservados
Impreso en EE.UU.

CLMT1307S
Octubre de 2011

- 2** Haga que un ayudante mantenga presionado el pedal de embrague.

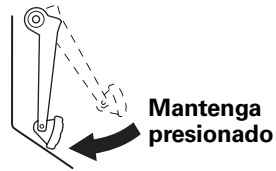

- 3** Coloque la herramienta:
- A través del panel de acceso
 - Debajo del rodamiento de desembrague
 - Tornillo roscado en la ranura de la leva

- 4** Utilice la herramienta para mover la leva a la posición New (nuevo).



Nota: Si la leva no se mueve, afloje la transmisión e instale los separadores de 1/2" entre la carcasa del embrague y la carcasa del motor para incrementar la carrera.

Con los separadores en su lugar:

- Haga que un ayudante mantenga presionado el pedal de embrague.
- Utilice la herramienta para mover la leva a la posición New (nuevo).
- Suelte el pedal del embrague.

Retire los separadores y los tornillos de montaje de la transmisión.

- 5** Suelte el pedal de embrague.

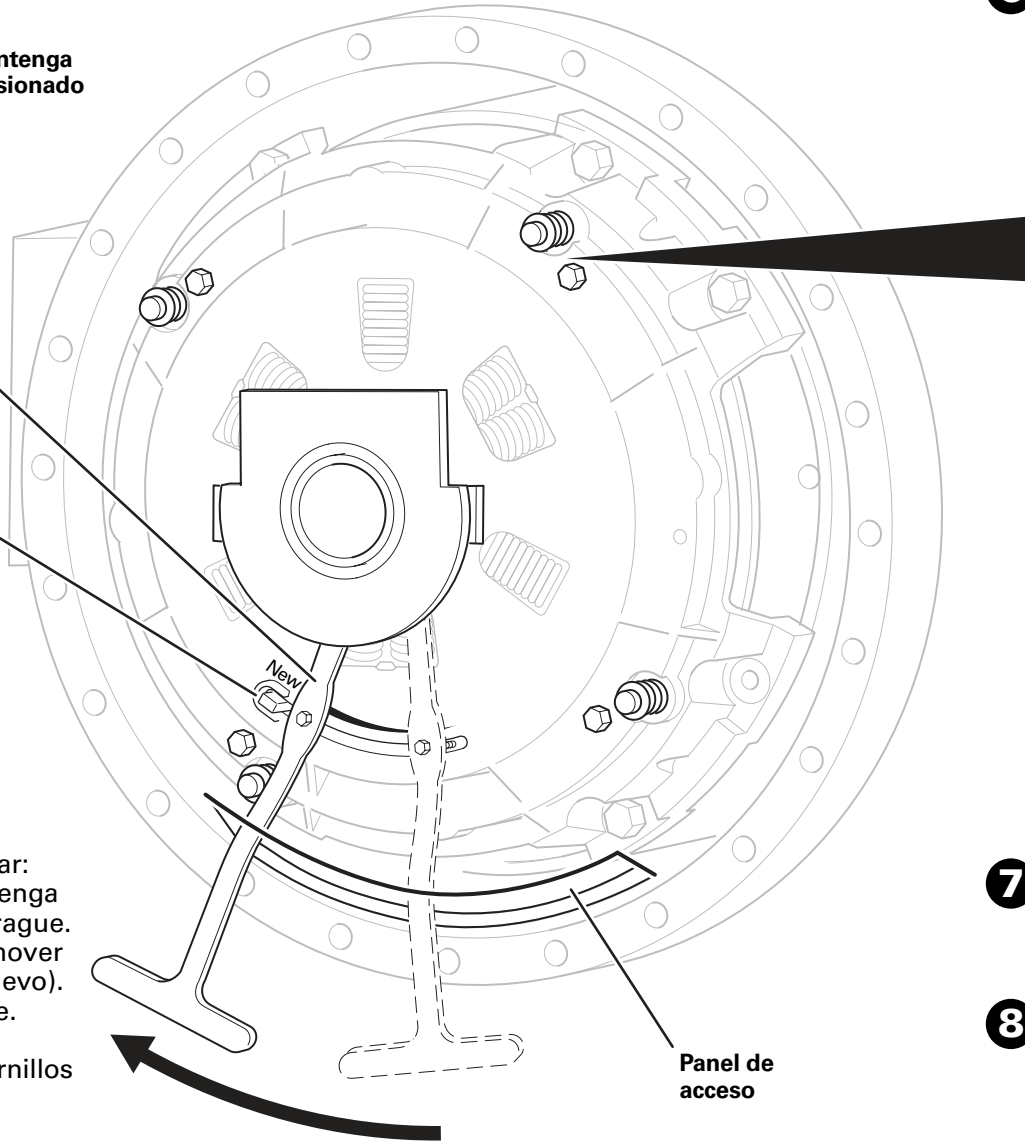
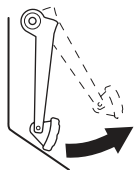

- 6** Instale y apriete los 4 tornillos de transporte (7/16" x 14 x 1-3/4 UNC) para eliminar la separación entre el manguito y el pasador.

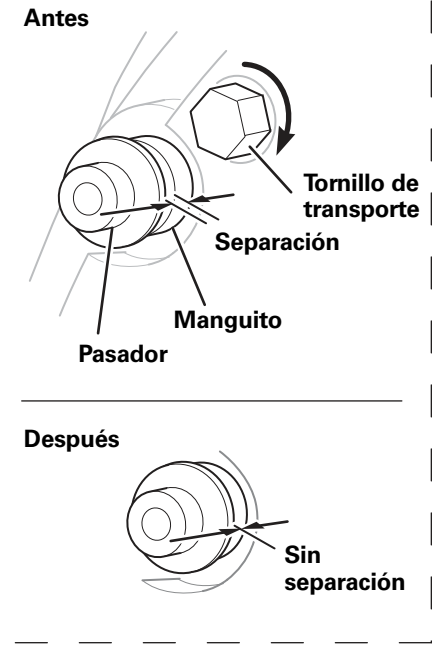

- 7** Remueva los 4 tornillos de transporte.

- 8** Presione el pedal y oprima el freno de embrague 5 veces para reposicionar el rodamiento.

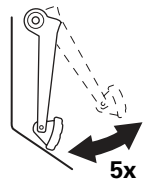

- 9** Revise el reajuste. Vaya al paso 1.